

Catene da Trasporto non Unificate a passo metrico
(Conveyors chain)

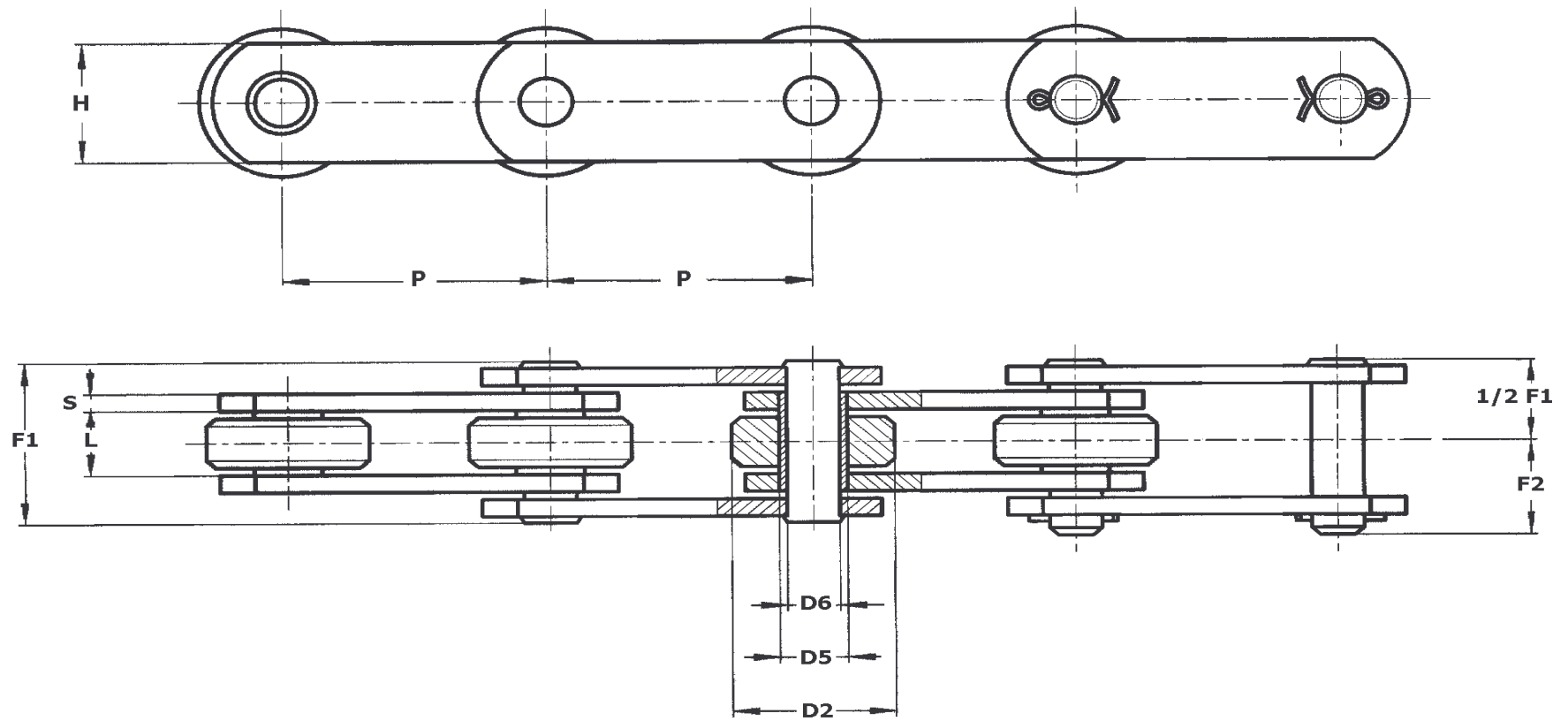

Catene da Trasporto non Unificate a passo metrico
(Conveyors chain)

RBT	Passo	Larghezza interna	Ø del rullo	Ø del perno	Altezza piastre	Ingombro totale perno Rib.	Ingombro max.	Spessore piastre	Carico medio di rottura	Peso ca.
N°	P. mm.	L mm.	D2 mm.	D6 mm.	H mm.	F1 mm.	1/2 F1 + F2 mm.	S	N.	Kg. / mt.
400 **	50	15	31	10	23	33	36	3	35.000	3
400SS*	50	15	31	10	23	33	36	3	30.000	3
401	75	15	31	10	23	33	36	3	35.000	2,8
402	100	15	31	10	23	33	36	3	35.000	2,3
500	50	15	31	10	25	36	39	4	45.000	3,9
500R	50	15	31	10	25	36	39	4	75.000	3,9
501	75	15	31	10	25	36	39	4	45.000	3,2
502	100	15	31	10	25	36	39	4	45.000	2,7
502R	100	15	31	10	25	36	39	4	75.000	2,7
503	125	15	31	10	25	36	39	4	45.000	2,5
504	150	15	31	10	25	36	39	4	45.000	2,4
701	75	22	40	12	35	43	46,5	4	75.000	5,9
703	100	22	40	12	35	43	46,5	4	75.000	4,9
704	125	22	40	12	35	43	46,5	4	75.000	4,4
705	150	22	40	12	35	43	46,5	4	75.000	4

(*) Catene In acciaio INOX

(**) Catene a piastre sagomate